

FIGHTER X

FN61FL HD | 270PS | 6X2

FN61FL HD R | 270PS | 6X2



SEPTEMBER 23



www.ktbfuso.co.id

FIGHTER X



Performa

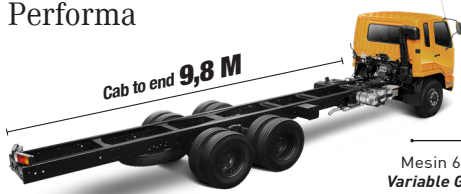

**270PS
Common Rail**

Mesin 6M60 yang dilengkapi dengan **Variable Geometry Turbocharger (VGT)** mampu menghasilkan torsi dan tenaga maksimal di putaran mesin yang rendah.



Dengan **Exhaust Gas Recirculation (EGR)** dan **Positive Crankcase Ventilation (PCV)** yang didukung oleh **Diesel Oxidation Catalyst (DOC) Muffler** menghasilkan emisi gas buang ramah lingkungan.



Dual Tank (Super Long Trip Type)

Pilihan tangki tambahan untuk memaksimalkan perjalanan tanpa menambah waktu pengisian BBM.

Chassis Kuat

Chassis tebal tanpa sambungan dengan posisi kelingan (rivet) di sisi samping, sehingga meningkatkan daya tahan chassis dan mempermudah dalam pemasangan rear body.



Keamanan & Kenyamanan



Kabin Modern & Rigid

Rigid cabin yang dirancang modern dengan kaca depan yang lebar untuk memberikan jarak pandang maksimal sehingga menambah keamanan bagi pengemudi.



Kenyamanan Berkendara

Ruang kabin luas dilengkapi **air suspension** pada kursi pengemudi. Posisi jok dapat diatur tinggi, jarak, dan kemiringan sudutnya, serta kemudi yang dapat diatur tinggi dan jaraknya sehingga memberikan pilihan posisi kenyamanan berkendara bagi pengemudi.

Fitur Pelengkap



Full Air Brake System + ABS

Dengan pengereman **Full Air Brake System + ABS**, dapat menambah keamanan saat di perjalanan.

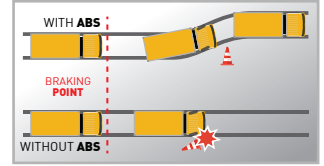

*Ilustrasi sistem pengereman tanpa dan dengan ABS



Ban 11" & 10 Ban

Memberikan distribusi muatan lebih baik & kekuatan dalam menghadapi segala medan.



Kamera Belakang

Memudahkan pengemudi melihat area belakang melalui spion tengah saat mundur.



Front Panel

Panel depan untuk memudahkan pemeriksaan harian.



Kabin Jungkit

Kabin Jungkit dengan sudut bukaan lebar (67°).



Cornering Lamp

Tambahan Cornering Lamp untuk meningkatkan keamanan saat berbelok.

Telematic System



Job order planning

Perencanaan Kerja (Driver, Vehicle, Routes & Area).



Vehicle management

Pengaturan Penggunaan & Perawatan Kendaraan.



Report / Evaluation

Laporan & Analisa Terkait Pengoperasian Kendaraan.



Driver management

Pengaturan Penugasan Pengemudi.



Real time monitoring

Mengetahui Lokasi, Situasi & Status Perjalanan Kendaraan.



Dimensi Kendaraan

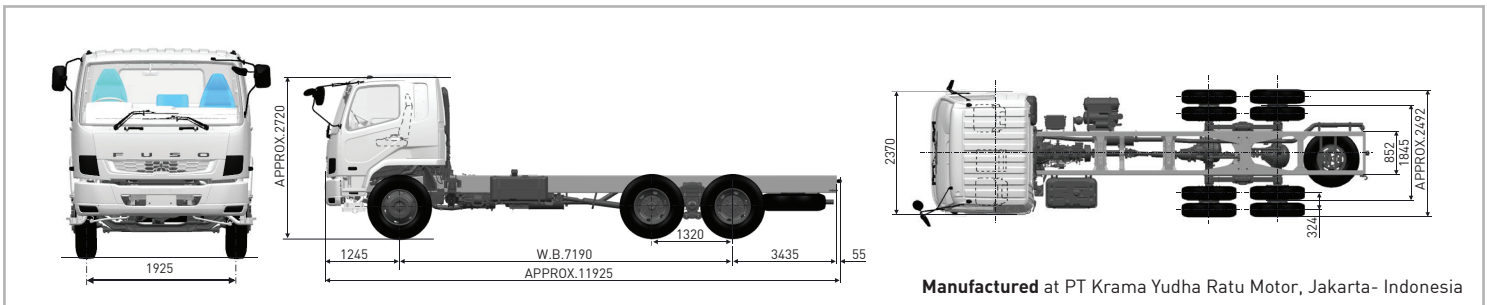

Manufactured at PT Krama Yudha Ratu Motor, Jakarta - Indonesia

MODEL 6x2 : FN61FL HD & FN61FL HD R

DIMENSI	KEMAMPUAN	REM
Jarak Sumbu Roda	7.190 mm	Kecepatan Maksimum
Panjang Keseluruhan	11.925 mm	92 km/jam
Lebar Keseluruhan	2.492 mm	Daya tanjak dengan Max G.V.W
Tinggi Keseluruhan	2.720 mm	46.5 % (FN61FL HD R)
Jarak roda depan kiri-kanan	1.925 mm	47 % (FN61FL HD)
Jarak roda belakang kiri-kanan	1.845 mm	Radius putar minimum
KABIN PENGEMUDI	Tunggal, 11.00-20-16PR	11.8 m
		Ban belakang
Tipe	Ganda, 11.00-20-16PR	SUSPENSI
All steel, tilt cab (Kabin Jungkit)		
SISTEM KELISTRIKAN	KAPASITAS BAHAN BAKAR	Depan
		Tinggi
Tegangan	200 liter	Bel akang
24 V		Inverted and laminated leaf springs with trunnion base and radius rods
		KEMUDI
		Ball nut type with integral type hydraulic power booster, telescopic & tilt steering column with steering lock

BERAT	TRANSMISI	MESIN
Berat chassis termasuk kabin	Model	Model
7.450 kg (FN61FL HD R)	EATON ES-11109	6M60 - DAT6
7.345 kg (FN61FL HD)	Tipe	Tipe
Depan	9 gigi maju dan 1 gigi mundur	4 Stroke-cycle water cooled direct injection turbocharged diesel engine
3.150 kg	Perbandingan gigi	118x115 mm
Belakang	12.640 - 8.810 - 6.550 - 4.770 - 3.550 - 2.480	Isi Silinder
4.300 kg (FN61FL HD R)	- 1.850 - 1.340 - 1.000	7.545 cc
4.195 (FN61FL HD)	Mundur 13.21	Daya Maksimum
Max G.V.W	Perbandingan gigi akhir	270/2.400 PS/rpm
26.000 kg	6.166	Torsi Maksimum
Depan	Tipe Kopling	880/1.200 - 2.000 Nm/rpm
6.000 kg	Hydraulic control, coil spring type, single	
Belakang	dry plate with air pressure assistance	
20.000 kg		

CATATAN : Untuk peningkatan & penyesuaian dengan perkembangan teknologi, spesifikasi ini sewaktu-waktu dapat berubah tanpa pemberitahuan terlebih dahulu.

*Syarat dan ketentuan berlaku.